



MANUAL DE INSTRUÇÕES
MANUAL DE INSTRUCCIONES

CONCENTRADOR DE OXIGÊNIO

CONCENTRADOR DE OXÍGENO



Imagem solo con fines ilustrativos.

Imagem meramente ilustrativa.



ESTE MANUAL CONTÉM INSTRUÇÕES DE INSTALAÇÃO, USO E CUIDADOS.

ESTE MANUAL CONTIENE INSTRUCCIONES DE INSTALACIÓN, USO Y CUIDADOS.



LEIA COM ATENÇÃO ANTES DE UTILIZAR O EQUIPAMENTO.

LEA CON ATENCIÓN ANTES DE UTILIZAR EL EQUIPO.

GALZER.COM.BR

GALZER.COM.PY

OBRIgADO PELA PREFERÊNCIA!

Parabéns pelo seu novo produto **GALZER CARE!**

Estamos muito felizes em tê-lo como nosso cliente e comprometidos em oferecer sempre os melhores produtos e serviços. Desenvolvemos este manual de instruções para que você possa operar seu produto com segurança e facilidade.

Na **GALZER CARE**, sua satisfação e segurança são nossas prioridades. Por isso, recomendamos que você dedique um momento para ler atentamente todo o manual, especialmente as instruções de segurança, que são fundamentais para evitar acidentes durante o uso.

Nos empenhamos ao máximo para fornecer informações claras e precisas, complementadas por desenhos e fotografias que facilitam o entendimento.

Como estamos em constante aprimoramento, algumas atualizações podem não estar refletidas nesta edição. Caso tenha dúvidas sobre o conteúdo ou sobre o produto recebido, consulte a versão mais recente em nosso site ou entre em contato com o nosso suporte técnico.

TERMO DE GARANTIA

A Galzer Care garante que seus equipamentos são produzidos sob rigoroso controle de qualidade e funcionarão adequadamente, desde que instalados, operados e mantidos conforme o manual do produto.

A empresa compromete-se a reparar ou substituir partes ou componentes que apresentem defeitos de material ou de fabricação, respeitando o período de garantia de cada modelo e os direitos previstos em lei.

Período de Garantia

O equipamento possui **12 meses** de garantia, sendo **3 meses** de garantia legal e **9 meses** de garantia contratual, válidos somente para a unidade principal da máquina.

A validade inicia-se na data da nota fiscal emitida pela Galzer ou revendedor autorizado.

Desgastes naturais, regulagem inadequada, operação incorreta ou falta de manutenção não são cobertos. A presença ou ausência de acessórios não altera as condições deste termo.

A garantia não cobre:

- Alterações, modificações ou uso incorreto do equipamento;

- Danos causados por acidentes, transporte inadequado, intempéries, instalação ou manutenção inadequada;
- Serviços realizados por pessoas não autorizadas pela Galzer;
- Uso fora das aplicações previstas pelo fabricante.

Transporte

Quando o serviço estiver coberto pela garantia, os custos de embalagem e transporte (ida e volta) serão de responsabilidade da Galzer.

Assistência Técnica

Caso seja necessário acionar a assistência técnica, nossa equipe especializada está à disposição para orientações e atendimento.

Clique no botão abaixo e fale diretamente com o suporte.



Assistência Técnica



SAC:



+55 (31) 9574-1521



+55 (31) 2567-8820



La **versión en español** comienza a partir de la **página 19**.



CONHEÇA O CONCENTRADOR DE OXIGÊNIO GALZER CARE

O concentrador de oxigênio GLZ5 opera com o princípio de adsorção por oscilação de pressão (PSA) para a produção de oxigênio. O ar entra em um compressor contendo peneiras moleculares, aumentando a pressão no interior. Esse aumento de pressão faz com que a peneira molecular absorva grandes quantidades de nitrogênio do ar, enquanto o oxigênio permanece em estado gasoso e é coletado por uma tubulação específica. Esse processo é chamado de “adsorção”.

Quando a peneira molecular atinge sua capacidade de absorção máxima de nitrogênio, o recipiente é despressurizado, liberando o nitrogênio absorvido como gás de exaustão. Esse processo é conhecido como “dessorção”.

Para garantir um fornecimento contínuo e estável de oxigênio, o equipamento utiliza dois ou mais recipientes com peneiras moleculares. Enquanto um está no processo de adsorção, o outro realiza a dessorção. Sem uso de aditivos, descartáveis ou poluentes, garantindo um oxigênio fresco, puro e natural.



NOTA

Nesse manual, você verá tudo sobre sua estrutura, modo de uso, prevenção de acidentes e manutenção. Caso precise de um atendimento especializado, entre em contato com nosso suporte.

ESTRUTURA INTERNA E PROCESSOS

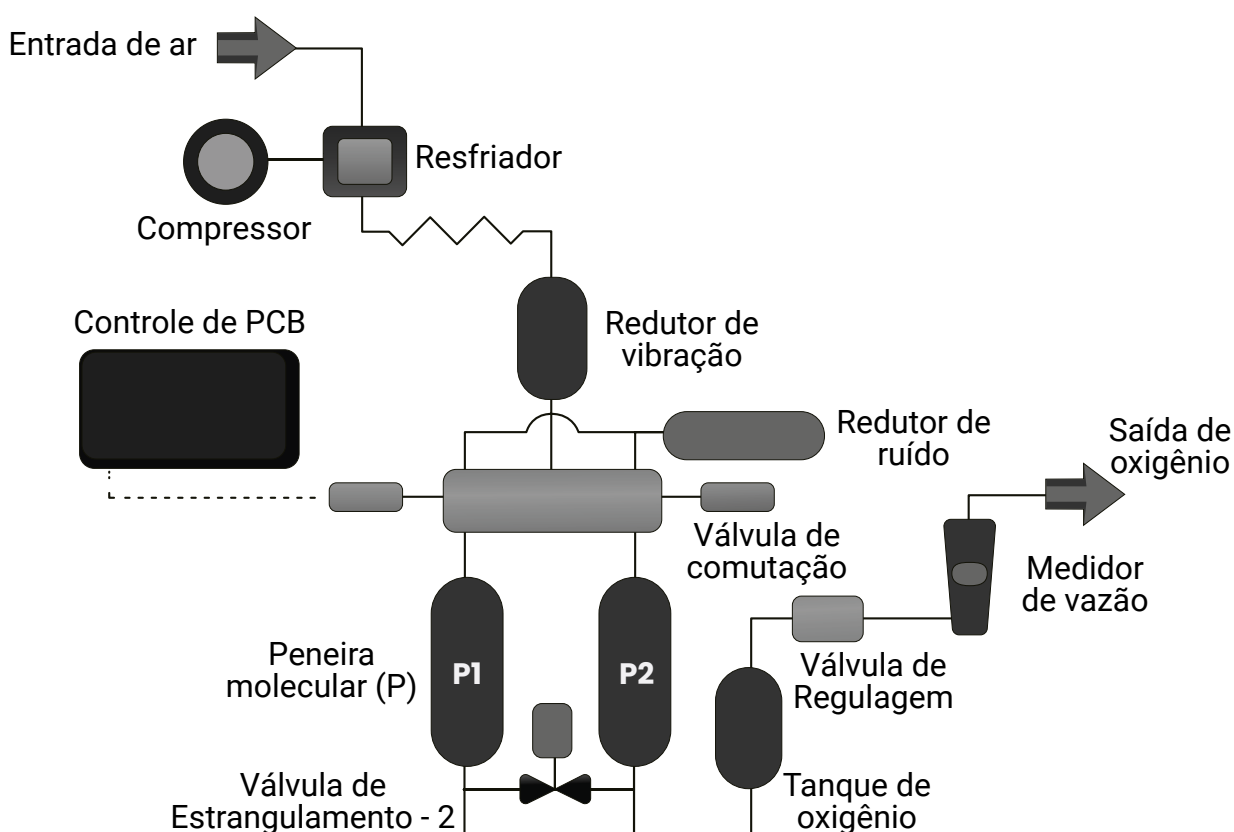

Parte elétrica:

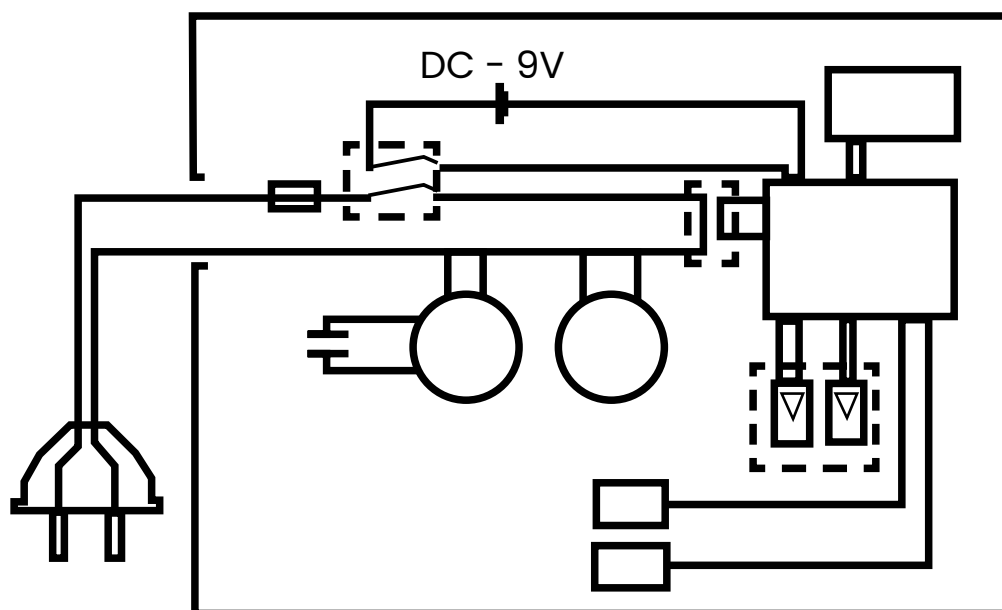

ACESSÓRIOS

Os acessórios descartáveis são destinados para uso individual e não devem ser reutilizados, pois isso pode gerar risco de contaminação. É essencial utilizar apenas acessórios aprovados pela Galzer Care para garantir o melhor desempenho do equipamento e a segurança do usuário.

Lista de acessórios:

Nº	PEÇAS SOBRESSALENTES	UND.	QTD.	MODELO / DESCRIÇÃO
1	Frasco umidificador	pçs	1	RD - 3A (250ml)
2	Cânula nasal	pçs	1	Amostra de 1 à 6 medidores
3	Máscara	pçs	1	Amostra, 6 medidores
4	Esponja do filtro	pçs	3	/
5	Manual do utilizador	pçs	1	/
6	Certificado de qualificação	pçs	1	/
7	Conjunto de atomização	conj	1	Apenas para 3N/3M - 5N/5M
8	Controle remoto	pçs	1	Apenas para 3T/3M - 5T/5M

ESPECIFICAÇÕES TÉCNICAS

Nível de proteção	IP21
Funcionamento	Contínuo
Pressão de saída	30 kPa - 80 kPa
Pressão de atomização	60 kPa - 250 kPa
Fonte de alimentação	127 V + - 5% 60 Hz
Proteção de sobrecarga	5 A - Modelo 127 V



ATENÇÃO

Certifique-se de que a rede elétrica utilizada seja 127 V estável e devidamente aterrada. Quedas ou picos de tensão podem causar mau funcionamento, comprometer o desempenho e danificar componentes internos do equipamento.

Ambiente operacional	Temperatura: 5° C ~ 40° C
	Umidade relativa: 75%
	Pressão barométrica: 86 kPa ~ 106 kPa
Ambiente de armazenamento	Temperatura: -40° C ~ + 55° C
	Umidade relativa: 93%
	Pressão barométrica: 50 kPa ~ 106 kPa

MODELO	FLUXO (L/min.)	DENSIDADE O ² (V/V)	RUÍDO dB (A)	DIMENSÕES (mm)	POTÊNCIA (VA)	PESO (kg)	ATOMIZAÇÃO (mL/min)
GLZ5	5	93%±3%	≤45	338x343x547	≤400	16.8	≥0.2

A série GLZ oferece diferentes recursos:

- Indicador de densidade de oxigênio;
- Alarme e LED para monitoramento de tensão;
- Função de cronômetro;
- Registro de horas totais e parciais de uso;
- Alarmes de baixa energia.

EFEITOS DE ALTITUDE

ALTITUDE / PRESSÃO DO AR	MOD.	FLUXO	DENSIDADE NECESSÁRIA	RESULTADO DO ENSAIO
100 m ~ 100 kPa	GLZ5	5 L/min.	90%	94%
800 m ~ 91.6 kPa	GLZ5	5 L/min.	90%	93.7%
1000 m ~ 89.3 kPa	GLZ5	5 L/min.	80%	93.5%
1500 m ~ 83.8 kPa	GLZ5	5 L/min.	80%	93%
2000 m ~ 78.7 kPa	GLZ5	5 L/min.	72%	92.2%
3000 m ~ 69.4 kPa	GLZ5	5 L/min.	72%	91.6%
4000 m ~ 61.2 kPa	GLZ5	5 L/min.	63%	90.2%

DENSIDADE DO OXIGÊNIO COM VARIAÇÃO DE FLUXO ENTRE 0 ~ 4000M

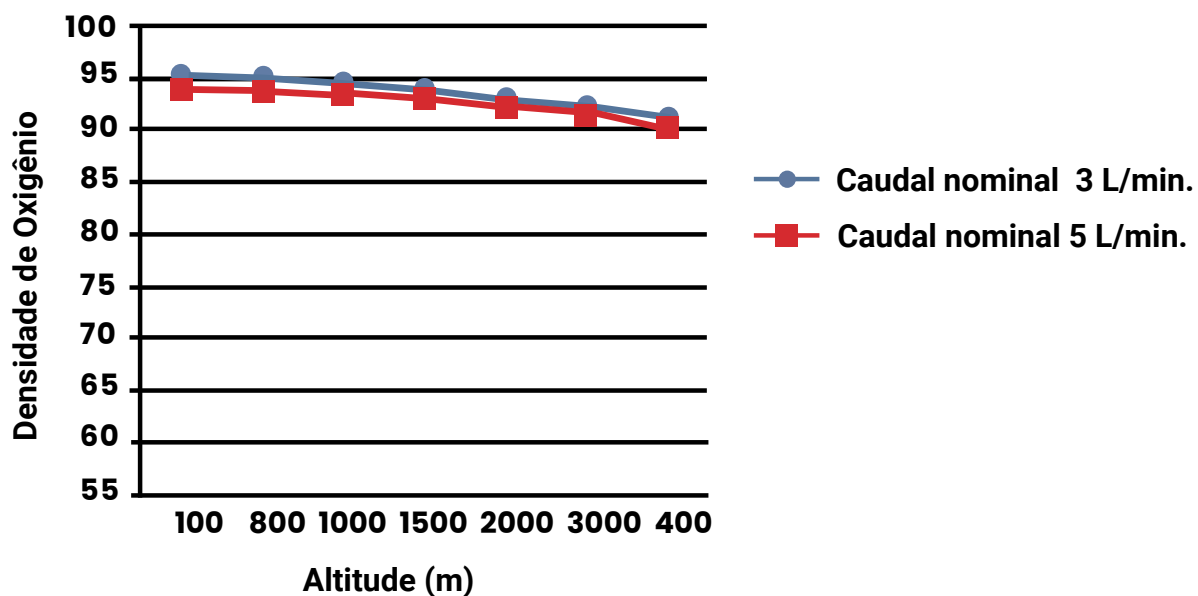

EMISSÃO ELETROMAGNÉTICA

Este produto passou pelo teste de compatibilidade eletromagnética conduzido pelo centro de testes. Instale e utilize este produto de acordo com as seguintes informações de compatibilidade eletromagnética.

ENSAIO DE EMISSÃO	CONFORMIDADE	CONTROLE DE USO
Emissão de RF CISPR 11	Grupo 1	O equipamento usa energia de RF apenas internamente, com emissões muito baixas que não devem interferir em outros dispositivos eletrônicos próximos.
	Classe B	
Emissões Harmônica	Classe A	O equipamento é adequado para uso em todos os tipos de estabelecimentos, incluindo residenciais com fornecimento de energia de baixa tensão.
IEC 61000-3-2	Grupo 1	
Tensão Flutuações / Emissões de Cintilação IEC 61000-3-3	Conformidade	

RESISTÊNCIA A INTERFERÊNCIAS ELETROMAGNÉTICAS (EMI)

POTÊNCIA DE SAÍDA (W)	DISTÂNCIA SEGURA DO TRANSMISSOR (m)		
	150 Hz - 80 MHz 1.2-P	80 MHz - 800 MHz 1.2-P	800 MHz - 2.7 GHz 2.3-P
0.01	0.12	0.12	0.23
0.1	0.38	0.38	0.73
1	1.2	1.2	2.3
10	3.8	3.8	7.3
100	12	12	23



NOTA

De 80 MHz a 800 MHz, aplica-se a gama de frequências mais elevada.



Estas orientações podem não ser aplicáveis em todas as situações. A propagação electromagnética é afetada pela absorção, reflexão de estruturas, objetos e pessoas.

ORIENTAÇÕES DE SEGURANÇA



ATENÇÃO

Por questões de segurança, é essencial garantir uma fonte de oxigênio reserva, como cilindros ou bolsas de oxigênio, para situações de emergência ou imprevistos.

Se o concentrador de oxigênio for utilizado para uso pessoal ou familiar, é fundamental seguir rigorosamente as orientações do médico responsável, especialmente quando a concentração de oxigênio ultrapassar 93%.

Segurança contra incêndio:

- Mantenha o concentrador longe de objetos inflamáveis.
- Use loções e pomadas à base de água. Evite produtos ou cosméticos a base de álcool, petróleo ou óleo.
- Quando em uso, não deixe a cânula nasal próxima a materiais inflamáveis ou tecidos.
- Desligue o equipamento da energia quando não utilizado.

Segurança de uso:

- Mantenha o concentrador limpo.
- Faça a troca da água regularmente para evitar impurezas. Caso contrário, o tubo pode ser bloqueado.
- O concentrador não deve ser utilizado sem receita médica, especialmente por pacientes que precisam de uma alta concentração.

INSTALAÇÃO

- Separe a unidade principal e todos seus acessórios e verifique se há algum dano, caso encontre algum amassado, trincado ou quebra entre em contato com o vendedor.
- Abra o frasco e coloque água destilada, certifique-se de que o nível de água esteja entre máx. e mín. e, em seguida feche o frasco.
- Fixe o frasco e encaixe o tubo na saída de oxigênio, em seguida, encaixe o tubo da cânula nasal a saída de oxigênio do frasco.
- Ligue o concentrador a energia e regule a saída.

PEÇAS E FUNÇÕES

Vista frontal:



ATENÇÃO

A imagem abaixo é apenas para referência e pode variar conforme o modelo.

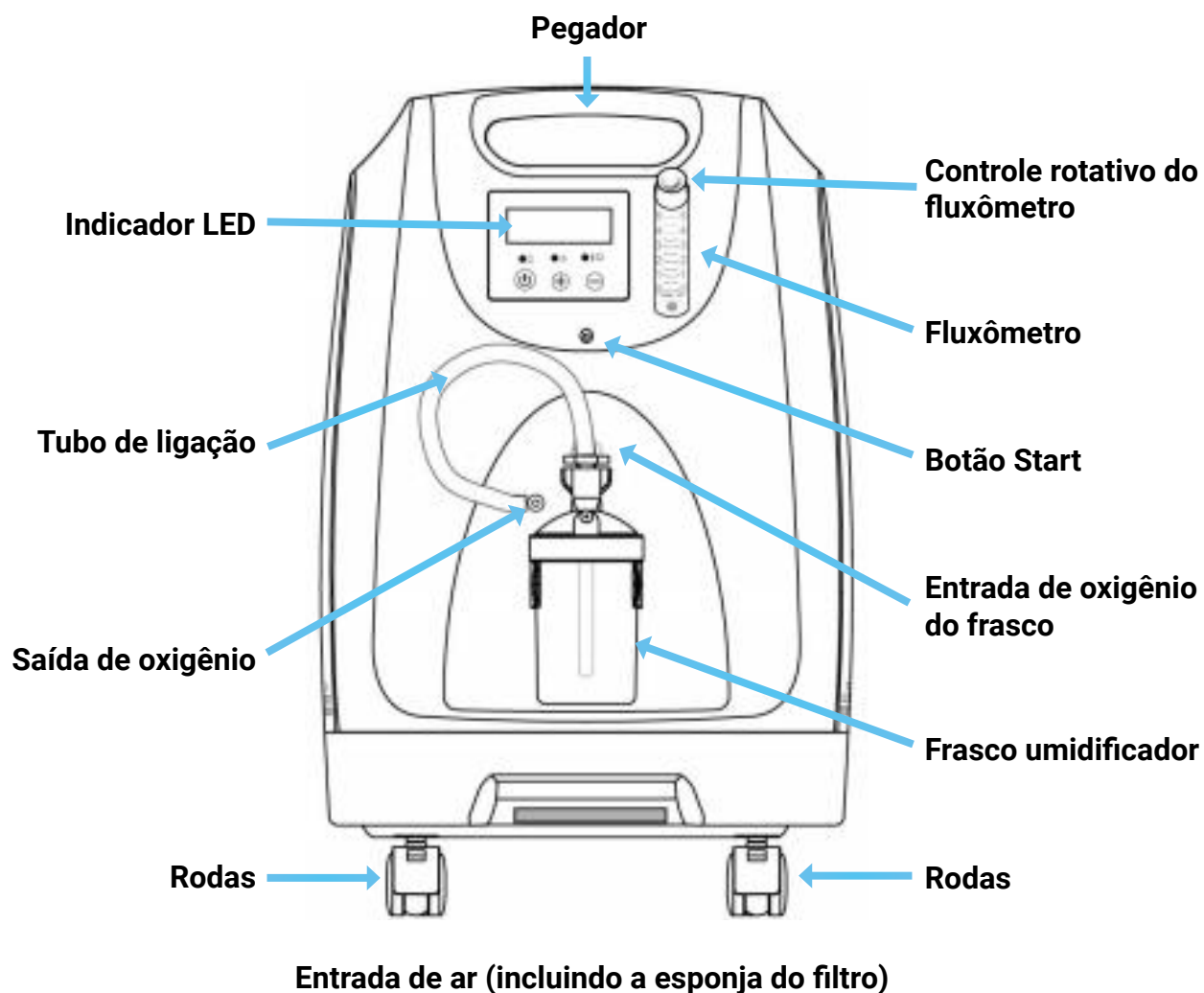

INDICADORES E BOTÕES

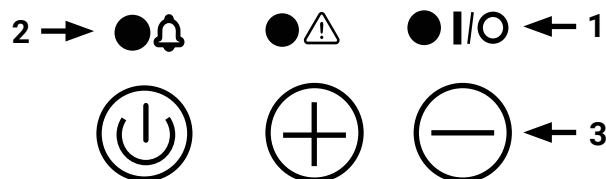

Indicador de potência: Este led verde indica que o concentrador de oxigênio está ligado à fonte de alimentação principal.



Pressão do ar / concentração / temperatura / Sensor de oxigênio / indicador de baixa tensão:

- Este led amarelo indica que a pressão do ar do sistema é superior a 260 kPa ou inferior a 20 kPa. As luzes indicadoras são amarelas e o ecrã mostra o código de erro correspondente, e o concentrador de oxigênio alerta com um sinal sonoro “beep”.
- Quando a concentração de oxigênio for inferior a 82%, o equipamento indicará com led amarelo e um sinal sonoro.
- Quando a temperatura do sistema excede o limite máximo de temperatura (70 °C), o equipamento deixa de funcionar. O sistema indicará com o led amarelo e um sinal sonoro “beep”. O ecrã mostrará o código de erro correspondente.
- Quando a tensão de energia for inferior a 85%, o sistema indicará com o led amarelo “beep”. O ecrã mostrará o código de erro correspondente.



Indicador do alarme da falha de energia: Se ocorrer um desligamento acidental, o sistema acenderá um led vermelho e um alerta sonoro de campainha.



Botão liga e deliga.



Temporizador: aumente o tempo ou diminua o tempo.

Vista traseira:



ATENÇÃO

A imagem abaixo é apenas para referência e pode variar conforme o modelo.

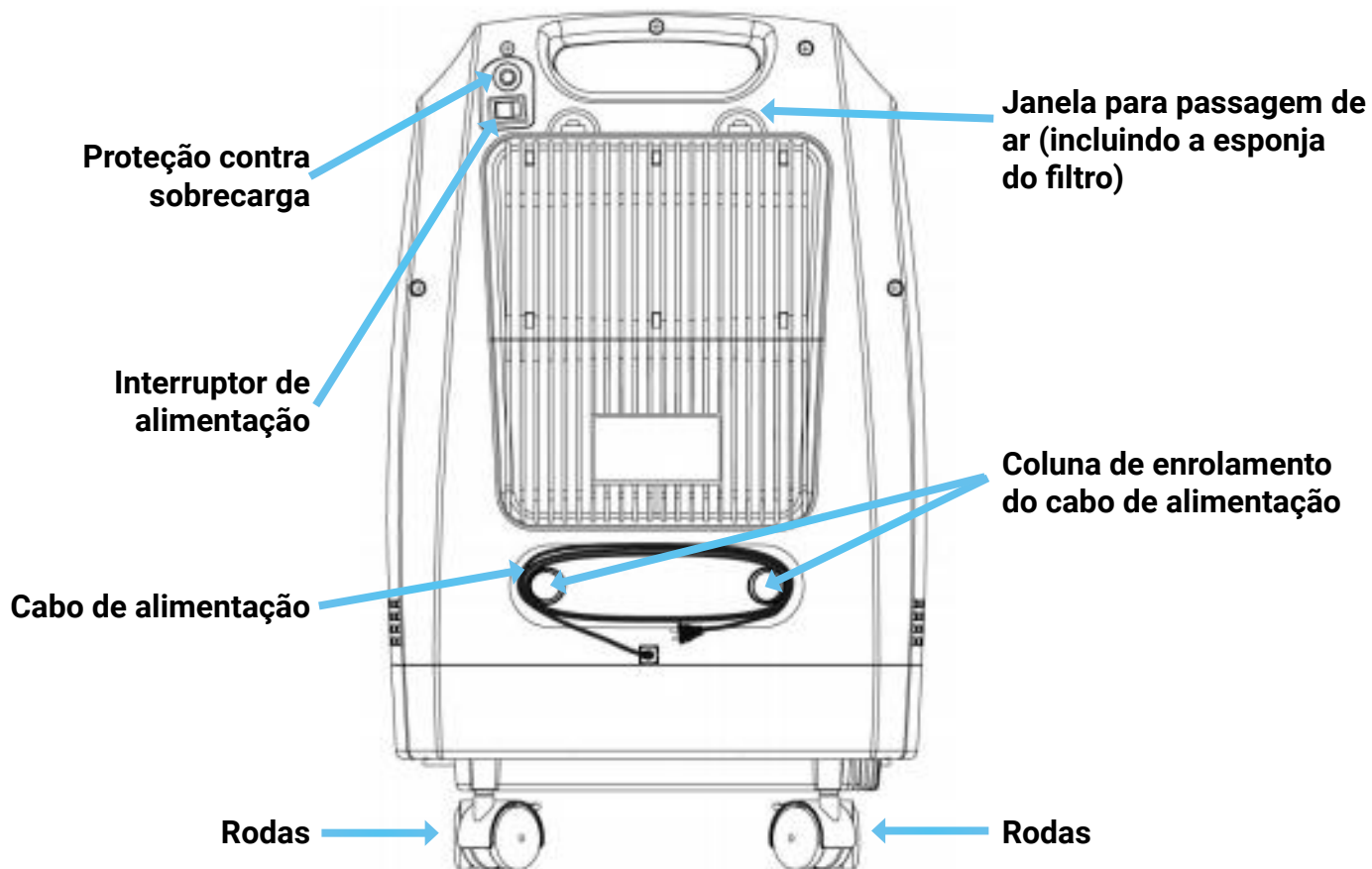

Tela:

Tempo de funcionamento atual



Tempo total de funcionamento

Código de Falha

COMPONENTES

PRINCIPAL	MATERIAL	DESCRIÇÃO
Compressor de ar	ZL102 Alumínio fundido, enchimento PTFE	Fornecimento de pressão necessário para a absorção.
Filtro	Espuma de poliuretano, resina ABS	Refrigeração do gás, remoção de água, filtragem, etc.
Torre de absorção da peneira molecular	Alumínio	Separação do ar.
Controle e sistema de alarme	Placa PCB	Alarme de falha e controle remoto.
Processo de umidificação	Resina ABS, Polipropileno	Regulação e umidificação gerado pelo concentrador.

OPERAÇÃO

Ligar:

- Pressione o botão "I" para ligar o concentrador. Ao ser ligado, ele realizará uma autoavaliação, durante a qual será emitido um zumbido.
- Após a autoavaliação, pressione o botão para iniciar o processo de concentração. O equipamento pode levar até 12 minutos para alcançar uma concentração de oxigênio estável.

Desligar:

- Pressione o botão "O" (desligar).

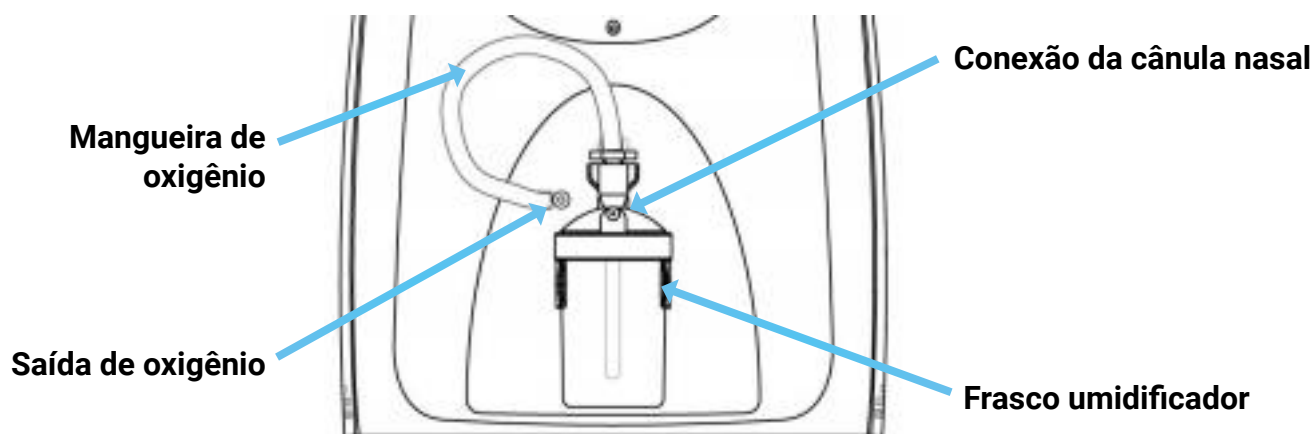

1. Retire o frasco, coloque água destilada.
2. Encaixe o frasco. Conecte a mangueira a saída de oxigênio.
3. Pressione o botão "I" (ligado). Aperte o botão branco para iniciar.
4. Use os botões para ajustar o fluxo de oxigênio que devem seguir o conselho médico.
5. Ajuste a cânula nasal para uma posição que não bloqueie a passagem do ar, facilitando a inalação do oxigênio.
6. Coloque o bocal ou use uma máscara.
7. Após a conclusão, desligue o equipamento. Pressione o botão "O" (desligar), depois desligue o cabo de alimentação.
8. Retire o frasco, limpe-o e guarde-o seco.

OBS: Caso não queira usar o umidificador, encaixe a mangueira da cânula nasal ou máscara diretamente a saída de oxigênio.



ATENÇÃO

A inalação de oxigênio seco pode causar irritação, ressecamento das vias respiratórias, e desconforto. Caso o usuário/paciente tiver dificuldade para falar, fique atento e avalie a situação.

Desempenho de atomização:

A pressão de saída de atomização é de 60 kPa a 250 kPa e o caudal máximo do ar é = 3 L/min.

A taxa de atomização é de 0,2 mL/min.

- **Absorção:** Processo de oxigênio seco.
- **Atomização:** Processo de umidificação do oxigênio. Regule o fluxo para o mínimo.

TEMPO

O tempo de trabalho do equipamento pode ser controlado pelos botões ⊕ e ⊖ no painel frontal. O led piscará por 5 segundos, ao parar de piscar o tempo estará configurado.



Controle remoto:

O equipamento pode ser controlado remotamente (até 40m) pelo controle remoto, os botões presentes são os mesmos no painel frontal do equipamento.

Caso o controle não funcione, tente trocar as pilhas. Caso o defeito persista, entre em contato com a assistência.



Caso o equipamento fique muito tempo em fora de uso, retire as pilhas do controle para que não ocorra uma oxidação.

Ajuste de fluxo:

Gire o botão no painel frontal para ajustar o fluxo. Gire o botão para a esquerda para aumentar o fluxo e para a direita para diminuir o fluxo.

Quanto maior o valor do fluxo, menor a pureza do oxigênio.

Para o concentrador de oxigênio da série GLZ3, o fluxo máximo recomendado é de 3 L/min; a concentração máxima recomendada é de 90% -96%.

Para o concentrador de oxigênio da série GLZ5, o fluxo máximo recomendado é de 5 L/min; a concentração máxima recomendada é de 90% -96%.

Tempo de uso atual:

O painel "Time" mostra o tempo de funcionamento na operação atual.

00:24

Tempo de uso total:

No painel "Total time" mostra o tempo total de uso do equipamento.

Total time 0007

IDENTIFICAÇÃO DE PROBLEMAS

ALARME	MOTIVO	AUDIVEL	VISUAL	PROPRIEDADE	MEDIDA
Baixa Concentração	Concentração abaixo de 82%.	Bip único	Led amarelo ligado.	Baixa	Continue a usar com oxigênio reserva.
Alta Temperatura	Temperatura maior que 70 °C.	Bip único	Led amarelo ligado. Cód. E35	Baixa	Desligue por 5 minutos. Caso continue entre em contato com assistência.
Erro no Sensor de Oxigênio	Perda de comunicação com o sensor de oxigênio.	Bip único	Led amarelo ligado. Cód. E31	Baixa	Continue a usar com oxigênio reserva.
Baixa Tensão	Tensão abaixo de 85%.	Bip único	Led amarelo ligado. Cód. E03	Baixa	Desligue e confira a rede elétrica.

CÓDIGO	DESCRIÇÃO DE FALHA
E02	Durante a operação, a pressão cai subitamente abaixo da pressão limite.
E03	A tensão elétrica é inferior a 85% do valor normal.
E05	A pressão excede a pressão limite (260 kPa) durante o funcionamento.
E31	O concentrador não recebeu dados do sensor de oxigênio.
E35	A temperatura detectada pelo CNT excede o valor.



É essencial que a garrafa umidificadora esteja corretamente fechada e vedada. Se houver vazamento, o alarme de segurança por ausência de fluxo pode não funcionar adequadamente, comprometendo a detecção de falhas no fornecimento de oxigênio.

ATENÇÃO

MANUTENÇÃO E LIMPEZA

Frasco:

Esvazie o frasco, limpe e seque depois de ser utilizado. Se houver alguma mancha, lave com sabão neutro suave ou solução de vinagre branco quente com proporção de 1/3 para lava-lo.

Esponja do filtro:

Limpe ou troque a esponja do filtro a cada 100h de trabalho.

Se muito tempo guardado ou exposto ao ambiente, as esponjas do filtro devem ser limpas com água.

Segure e retire a esponja do filtro na entrada de ar.

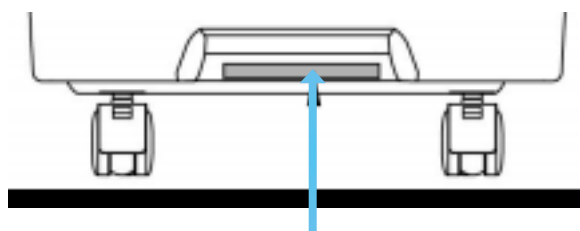

Entrada da esponja do filtro

Puxe a janela do filtro para baixo, retire a janela do filtro e, em seguida, retire a esponja.

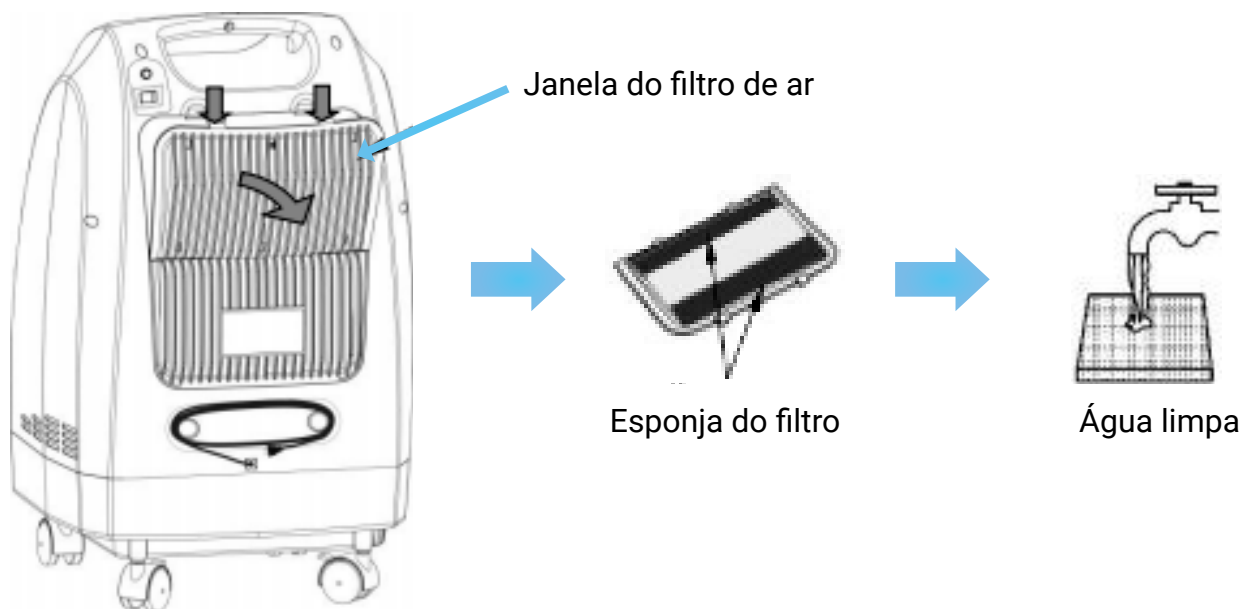

O filtro interno pode ser acessado quando a janela de ar é removida.



NOTA

Após a limpeza, o filtro deve estar totalmente seco para ser utilizado, caso contrário, afetará a vida útil do equipamento.

Substituição de Consumíveis

Para garantir o desempenho e a pureza do oxigênio fornecido, os consumíveis devem ser substituídos conforme as orientações abaixo:

CONSUMÍVEIS	INTERVALO DE SUBSTITUIÇÃO
Cânula de oxigênio	Cada 1 mês.
Frasco umidificador	Cada 6 meses.
Filtro de ar	A cada 500 horas de funcionamento.
Peneira molecular	Quando o equipamento apresentar alarme de baixa concentração de oxigênio, ou a cada 1 ano / 10.000 horas de uso.
Limpeza geral do equipamento	Diária ou semanal, conforme o uso.

SOBRECARGA

Caso ocorra uma sobrecarga ao ligar o equipamento (ligar o equipamento e ocorrer um alarme de falha de energia). Reinicie a máquina.

Proteção contra sobrecarga

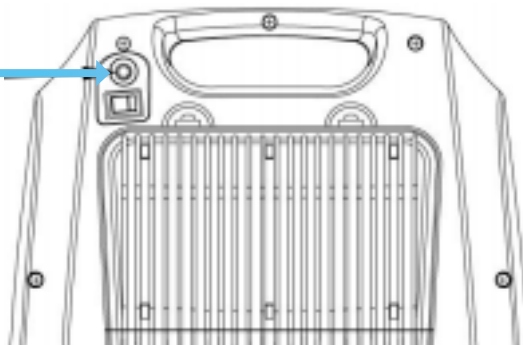

RESÍDUOS

O descarte de resíduos, como filtro, esponja e conjunto de atomização, deve seguir as leis e regulamentos locais em caso de poluição ambiental.

FUGA DE GÁS

Ligue a cânula nasal na saída de oxigênio.

Com o concentrador de oxigênio ligado, ajuste o medidor de fluxo para o fluxo pretendido. O gás deve fluir livremente para a cânula nasal. Pode ser capaz de ouvir ou sentir o fluxo de gás pela saída da cânula.

Se não sentir o fluxo de gás, verifique se há fugas nas ligações da cânula nasal ou coloque a extremidade da cânula num copo cheio de água e procure as bolhas.

¡GRACIAS POR SU PREFERENCIA!

*¡Felicidades por su nuevo producto **GALZER CARE!***

Estamos muy satisfechos de tenerlo como cliente y comprometidos en ofrecer siempre los mejores productos y servicios. Hemos desarrollado este manual de instrucciones para que pueda operar su producto con seguridad y facilidad.

*En **GALZER CARE**, su satisfacción y seguridad son nuestras prioridades. Por ello, recomendamos que dedique un momento para leer atentamente todo el manual, especialmente las instrucciones de seguridad, fundamentales para evitar accidentes durante el uso.*

Nos esforzamos al máximo por proporcionar información clara y precisa, complementada con ilustraciones y fotografías que facilitan la comprensión.

Como estamos en constante desarrollo, algunas actualizaciones pueden no estar reflejadas en esta edición. En caso de dudas sobre el contenido o sobre el producto recibido, consulte la versión más reciente en nuestro sitio web o póngase en contacto con nuestro soporte técnico.

TÉRMINO DE GARANTÍA

Galzer Care garantiza que sus equipos son fabricados bajo un riguroso control de calidad y funcionarán adecuadamente, siempre que sean instalados, operados y mantenidos conforme al manual del producto.

La empresa se compromete a reparar o sustituir partes o componentes que presenten defectos de material o de fabricación, respetando el período de garantía de cada modelo y los derechos previstos por la ley.

Período de Garantía

El equipo cuenta con **12 meses** de garantía, siendo **3 meses** de garantía legal y **9 meses** de garantía contractual, válidos únicamente para la unidad principal de la máquina.

La vigencia se inicia en la fecha indicada en la factura emitida por Galzer o por un distribuidor autorizado.

Accesorios y Consumibles

Los accesorios y consumibles, como boquillas, antorchas, cables y conectores, cuentan con garantía de hasta **90 días**, restringida exclusivamente a defectos de fabricación.

El desgaste natural, la regulación inadecuada, la operación incorrecta o la falta de mantenimiento no están cubiertos. La presencia o ausencia de accesorios no altera las condiciones establecidas en este término.

La garantía no cubre:

- Alteraciones, modificaciones o uso incorrecto del equipo;
- Daños causados por accidentes, transporte inadecuado, intemperies, instalación o mantenimiento incorrectos;
- Servicios realizados por personas no autorizadas por Galzer;
- Uso fuera de las aplicaciones previstas por el fabricante.

Transporte

Cuando el servicio esté cubierto por la garantía, los costos de embalaje y transporte (ida y vuelta) serán responsabilidad de Galzer.

Asistencia Técnica

En caso de ser necesario contactar la asistencia técnica, nuestro equipo especializado está disponible para orientaciones y atención.

Haga clic en el botón inferior y comuníquese directamente con el soporte.

 **Asistencia Técnica**



SAC:



+55 (31) 9574-1521



+55 (31) 2567-8820



GALZER
CARE

CONOZCA EL CONCENTRADOR DE OXÍGENO GALZER CARE

El concentrador de oxígeno **GLZ5** opera bajo el principio de adsorción por oscilación de presión (PSA) para la producción de oxígeno. El aire ingresa a un compresor que contiene tamices moleculares, aumentando la presión interna. Este aumento de presión hace que el tamiz molecular absorba grandes cantidades de nitrógeno del aire, mientras que el oxígeno permanece en estado gaseoso y es conducido a través de una tubería específica. A este proceso se le denomina "adsorción".

Cuando el tamiz molecular alcanza su capacidad máxima de absorción de nitrógeno, el recipiente es despresurizado, liberando el nitrógeno retenido en forma de gas de escape. Este proceso recibe el nombre de "desorción".

Para garantizar un suministro continuo y estable de oxígeno, el equipo utiliza dos o más recipientes con tamices moleculares. Mientras uno realiza la adsorción, el otro ejecuta la desorción. Todo isso ocurre sin la utilización de aditivos, insumos desechables ni agentes contaminantes, asegurando un oxígeno fresco, puro y natural.



NOTA

En este manual encontrará información completa sobre la estructura del equipo, modo de uso, prevención de accidentes y mantenimiento. Si necesita atención especializada, póngase en contacto con nuestro soporte.

ESTRUCTURA INTERNA Y PROCESOS

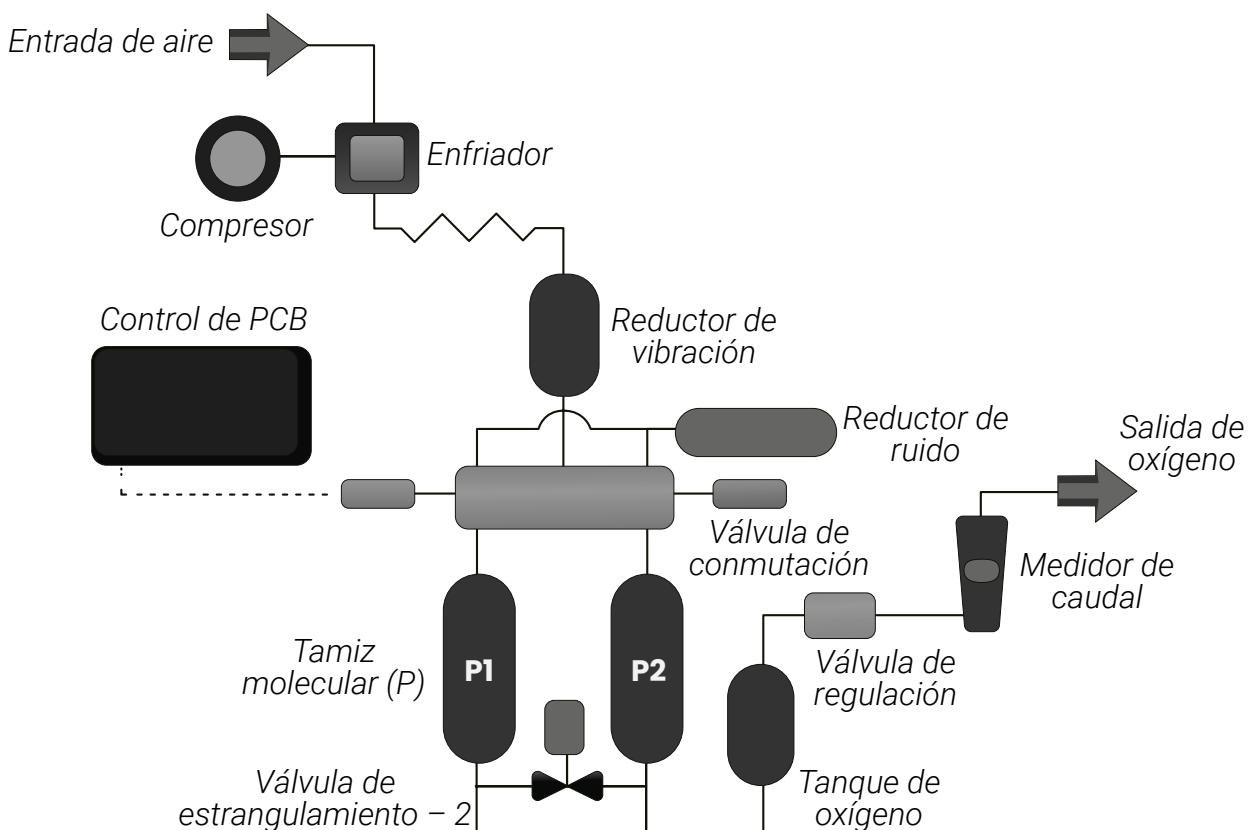

Parte eléctrica:

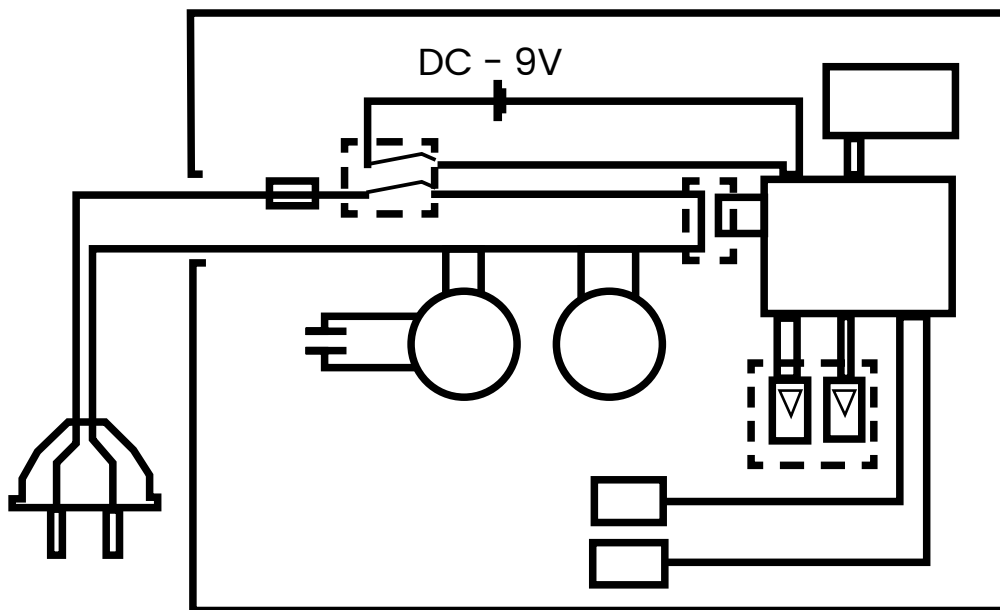

ACCESORIOS

Los accesorios desechables están destinados para uso individual y no deben reutilizarse, ya que pueden generar riesgo de contaminación. Es fundamental utilizar únicamente accesorios aprobados por Galzer Care, garantizando el mejor rendimiento del equipo y la seguridad del usuario.

Lista de accesorios:

Nº	REPUESTOS	UND.	CANT.	MODELO / DESCRIPCIÓN
1	Frasco humidificador	pzs	1	RD - 3A (250ml)
2	Cánula nasal	pzs	1	Muestra de 1 a 6 medidores
3	Máscara	pzs	1	Muestra, 6 medidores
4	Esponja del filtro	pzs	3	/
5	Manual del usuario	pzs	1	/
6	Certificado de calificación	pzs	1	/
7	Conjunto de atomización	conj	1	Solo para 3N/3M - 5N/5M
8	Control remoto	pzs	1	Solo para 3T/3M - 5T/5M

ESPECIFICACIONES TÉCNICAS

Nivel de protección	IP21
Funcionamiento	Continuo
Presión de salida	30 kPa - 80 kPa
Presión de atomización	60 kPa - 250 kPa
Fuente de alimentación	127 V + - 5% 60 Hz
Protección contra sobrecarga	5 A - Modelo 127 V



ATENCIÓN

Asegúrese de que la red eléctrica utilizada sea 127 V estable y correctamente puesta a tierra. Las caídas o picos de tensión pueden provocar fallas de funcionamiento, afectar el rendimiento y dañar los componentes internos del equipo.

Ambiente de operación	Temperatura: 5° C ~ 40° C
	Humedad relativa: 75%
	Presión barométrica: 86 kPa ~ 106 kPa
Ambiente de almacenamiento	Temperatura: -40° C ~ + 55° C
	Humedad relativa: 93%
	Presión barométrica: 50 kPa ~ 106 kPa

MODELO	FLUXO (L/min.)	DENSIDADE O ² (V/V)	RUÍDO dB (A)	DIMENSÕES (mm)	POTÊNCIA (VA)	PESO (kg)	ATOMIZAÇÃO (mL/min)
GLZ5	5	93%±3%	≤45	338x343x547	≤400	16.8	≥0.2

La serie GLZ ofrece las siguientes prestaciones:

- Indicador de concentración de oxígeno;
- Alarma y LED para monitoreo de tensión;
- Función de temporizador;
- Registro de horas totales y parciales de uso;
- Alarmas de baja energía.

EFECTOS DE LA ALTITUD

ALTITUD / PRESIÓN DEL AIRE	MOD.	CAUDAL	CONCENTRACIÓN REQUERIDA	RESULTADO DEL ENSAYO
100 m ~ 100 kPa	GLZ5	5 L/min.	90%	94%
800 m ~ 91.6 kPa	GLZ5	5 L/min.	90%	93.7%
1000 m ~ 89.3 kPa	GLZ5	5 L/min.	80%	93.5%
1500 m ~ 83.8 kPa	GLZ5	5 L/min.	80%	93%
2000 m ~ 78.7 kPa	GLZ5	5 L/min.	72%	92.2%
3000 m ~ 69.4 kPa	GLZ5	5 L/min.	72%	91.6%
4000 m ~ 61.2 kPa	GLZ5	5 L/min.	63%	90.2%

CONCENTRACIÓN DE OXÍGENO CON VARIACIÓN DE CAUDAL ENTRE 0 ~ 4000 m

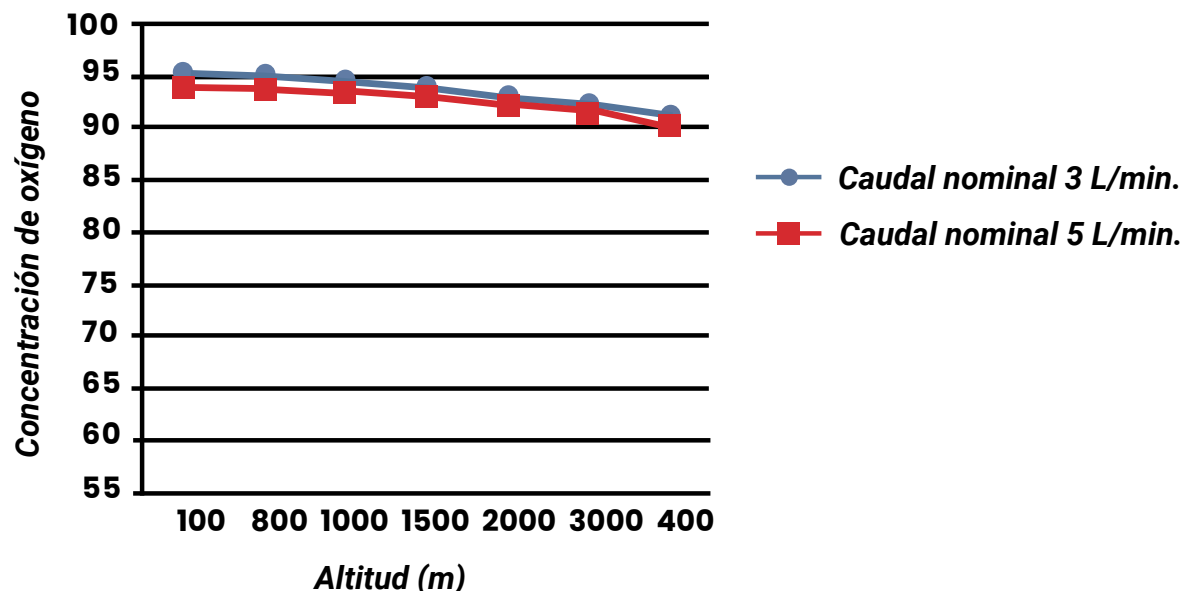

EMISIÓN ELECTROMAGNÉTICA

Este producto ha sido sometido a ensayos de compatibilidad electromagnética realizados por el centro de pruebas. Instale y utilice este producto de acuerdo con la siguiente información de compatibilidad electromagnética.

ENSAYO DE EMISIÓN	CONFORMIDAD	CONTROL DE USO
Emisión de RF CISPR 11	Grupo 1	El equipo utiliza energía de RF únicamente para su funcionamiento interno, con emisiones muy bajas que no deberían interferir con otros dispositivos electrónicos cercanos.
	Clase B	
Emisiones Armónicas	Clase A	El equipo es adecuado para su uso en todo tipo de establecimientos, incluidos entornos residenciales con suministro eléctrico de baja tensión.
IEC 61000-3-2	Grupo 1	
Tensión Fluctuaciones / Emisiones de parpadeo IEC 61000-3-3	Conformidad	

RESISTENCIA A INTERFERENCIAS ELECTROMAGNÉTICAS (EMI)

POTENCIA DE SALIDA (W)	DISTANCIA SEGURA DEL TRANSMISOR (m)		
	150 Hz - 80 MHz 1.2-P	80 MHz - 800 MHz 1.2-P	800 MHz - 2.7 GHz 2.3-P
0.01	0.12	0.12	0.23
0.1	0.38	0.38	0.73
1	1.2	1.2	2.3
10	3.8	3.8	7.3
100	12	12	23



NOTA

De 80 MHz a 800 MHz, se aplica el rango de frecuencias más elevado.



Estas orientaciones pueden no ser aplicables en todas las situaciones. La propagación electromagnética se ve afectada por absorción, reflexión de estructuras, objetos y personas.

ORIENTACIONES DE SEGURIDAD



ATENCIÓN

Por motivos de seguridad, es esencial disponer de una fuente de oxígeno de reserva, como cilindros o bolsas de oxígeno, para situaciones de emergencia o imprevistos.

Si el concentrador de oxígeno se utiliza para uso personal o familiar, es fundamental seguir estrictamente las indicaciones del médico responsable, especialmente cuando la concentración de oxígeno supera el 93%.

Seguridad contra incendios:

- Mantenga el concentrador alejado de objetos inflamables.
- Utilice lociones y pomadas a base de agua. Evite productos o cosméticos a base de alcohol, petróleo o aceite.
- Durante el uso, no deje la cánula nasal cerca de materiales inflamables o tejidos.
- Desconecte el equipo de la red eléctrica cuando no esté en funcionamiento.

Seguridad de uso:

- Mantenga el concentrador limpio.
- Cambie el agua del frasco regularmente para evitar impurezas; de lo contrario, el tubo puede obstruirse.
- El concentrador no debe utilizarse sin prescripción médica, especialmente por pacientes que requieren alta concentración de oxígeno.

INSTALACIÓN

- Separe la unidad principal y todos sus accesorios, y verifique si existe algún daño. En caso de abolladuras, grietas o roturas, póngase en contacto con el vendedor.
- Abra el frasco humidificador y llénelo con agua destilada; asegúrese de que el nivel esté entre "máx." y "mín.", y luego cierre el frasco.
- Fije el frasco y conecte el tubo a la salida de oxígeno; después, conecte el tubo de la cánula nasal a la salida de oxígeno del frasco.
- Conecte el concentrador a la red eléctrica y ajuste el caudal.

PIEZAS Y FUNCIONES

Vista frontal:



ATENCIÓN

La imagen a continuación es solo de referencia y puede variar según el modelo.

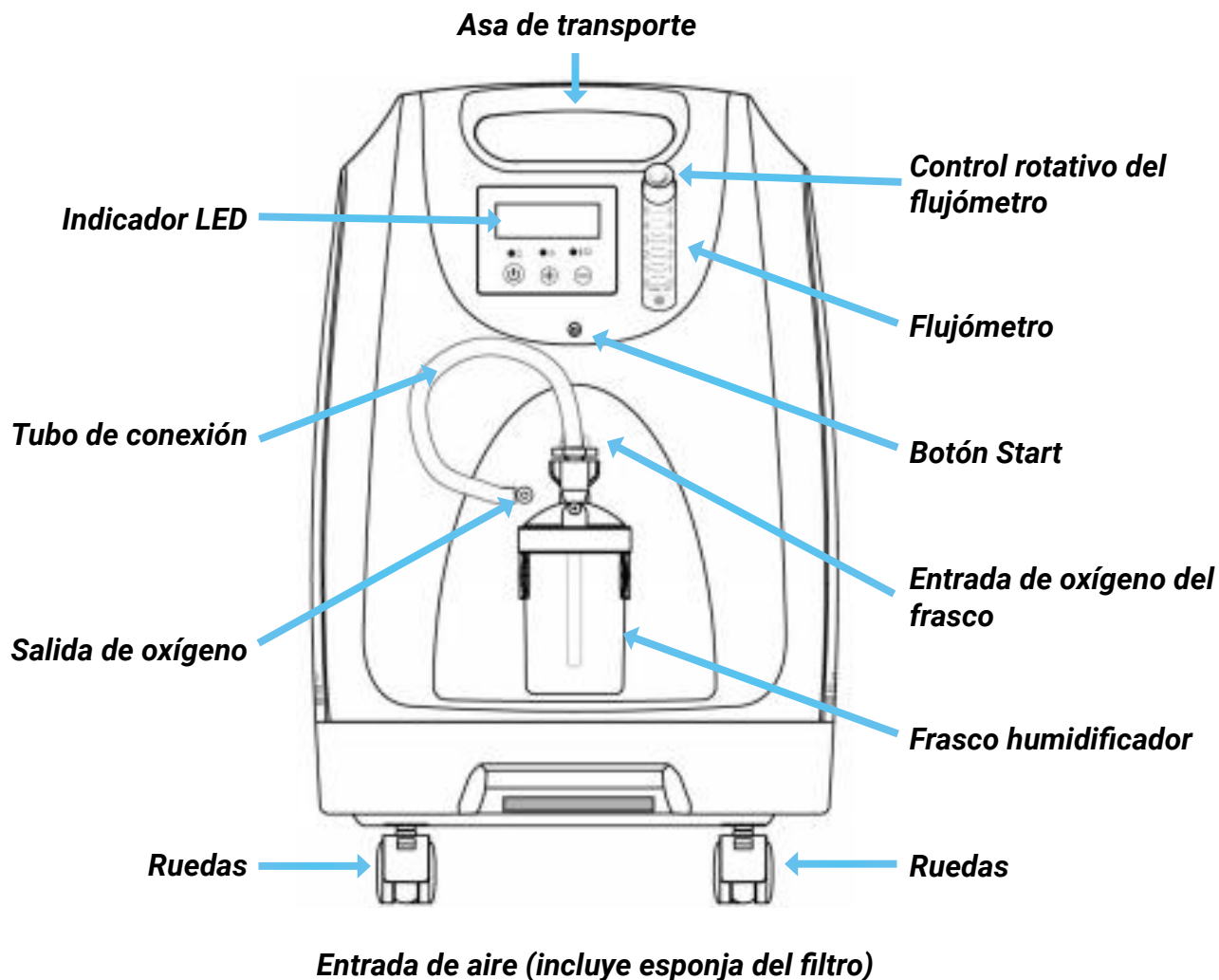

INDICADORES Y BOTONES

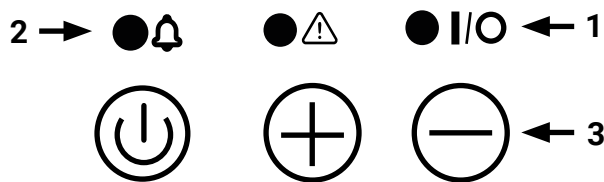

Indicador de alimentación: Este LED verde indica que el concentrador de oxígeno está conectado a la fuente de alimentación.



Presión de aire / concentración / temperatura / sensor de oxígeno / indicador de baja tensión:

- Este LED amarillo indica que la presión del sistema es superior a 260 kPa o inferior a 20 kPa. El indicador se ilumina en amarillo, la pantalla muestra el código de error correspondiente y el equipo emite una señal sonora "beep".
- Cuando la concentración de oxígeno sea inferior al 82%, el equipo mostrará un LED amarillo y emitirá una alarma sonora.
- Cuando la temperatura del sistema exceda el límite máximo (70 °C), el equipo deja de funcionar. El sistema mostrará un LED amarillo y emitirá un "beep", además del código de error correspondiente en pantalla.
- Cuando la tensión de energía sea inferior al 85%, el sistema encenderá el LED amarillo y emitirá un "beep". La pantalla mostrará el código de error correspondiente.



Indicador de alarma por falla de energía: Si ocurre un apagado accidental, el sistema encenderá un LED rojo y emitirá una alarma sonora.



Botón de encendido y apagado.

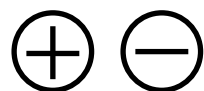

Temporizador: Aumentar o disminuir el tiempo.

Vista trasera:



La imagen a continuación es solo de referencia y puede variar según el modelo.

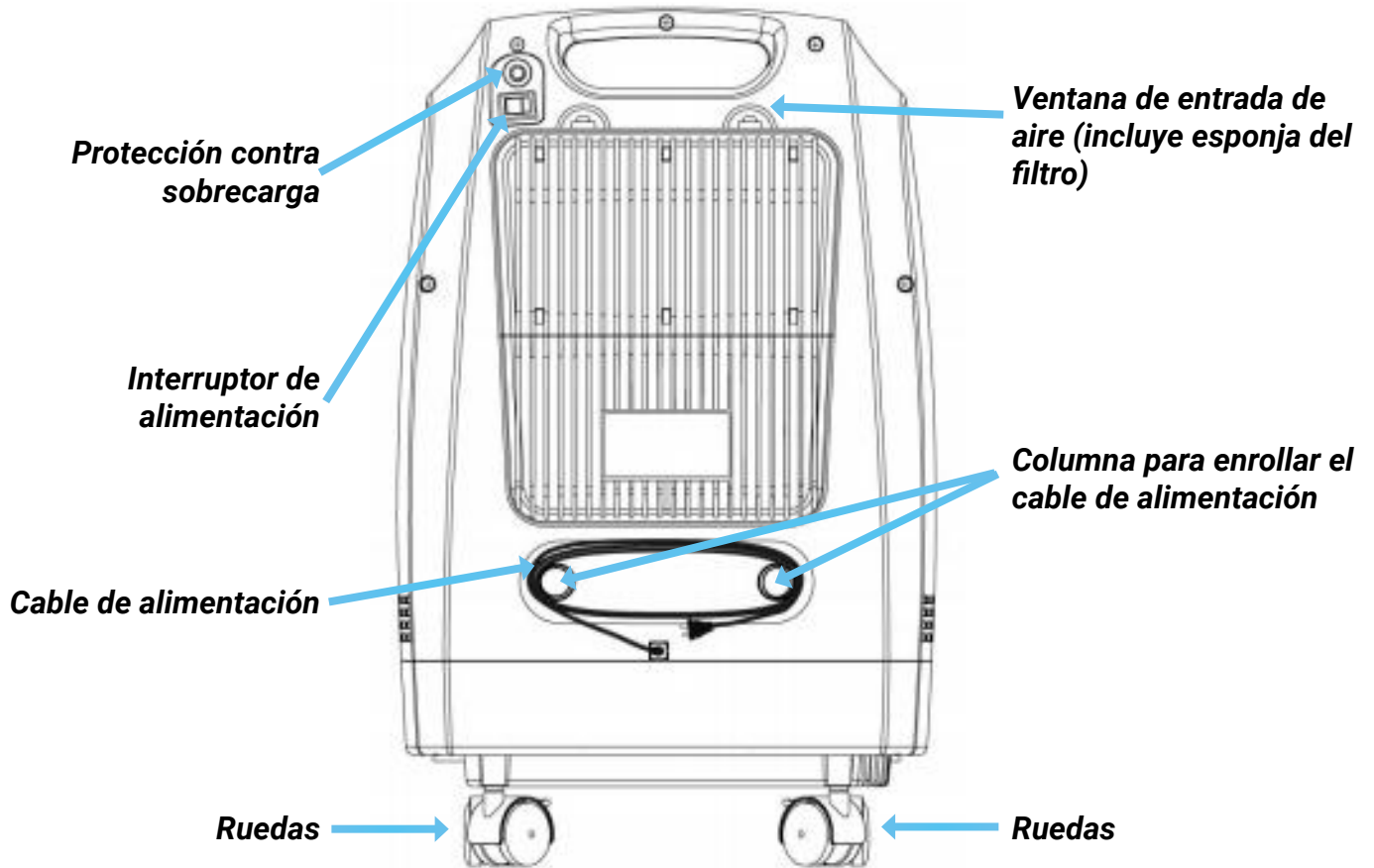

Pantalla:

Tiempo de funcionamiento actual



Tiempo total de funcionamiento

Código de falla

COMPONENTES

PRINCIPALES	MATERIAL	DESCRIPCIÓN
Compresor de aire	ZL102 Aluminio fundido, relleno de PTFE	Proporciona la presión necesaria para la absorción.
Filtro	Espuma de poliuretano, resina ABS	Enfriamiento del gas, eliminación de agua, filtración, etc.
Torre de absorción del tamiz molecular	Aluminio	Separación del aire.
Sistema de control y alarma	Placa PCB	Alarma de fallas y control remoto.
Proceso de humidificación	Resina ABS, polipropileno	Regulación y humidificación generada por el concentrador.

OPERACIÓN

Encendido:

- Presione el botón "I" para encender el concentrador. Al encenderse, realizará una autoevaluación durante la cual emitirá un zumbido.
- Después de la autoevaluación, presione el botón para iniciar el proceso de concentración. El equipo puede tardar hasta 12 minutos en alcanzar una concentración de oxígeno estable.

Apagado:

- Presione el botón "O" (apagar).

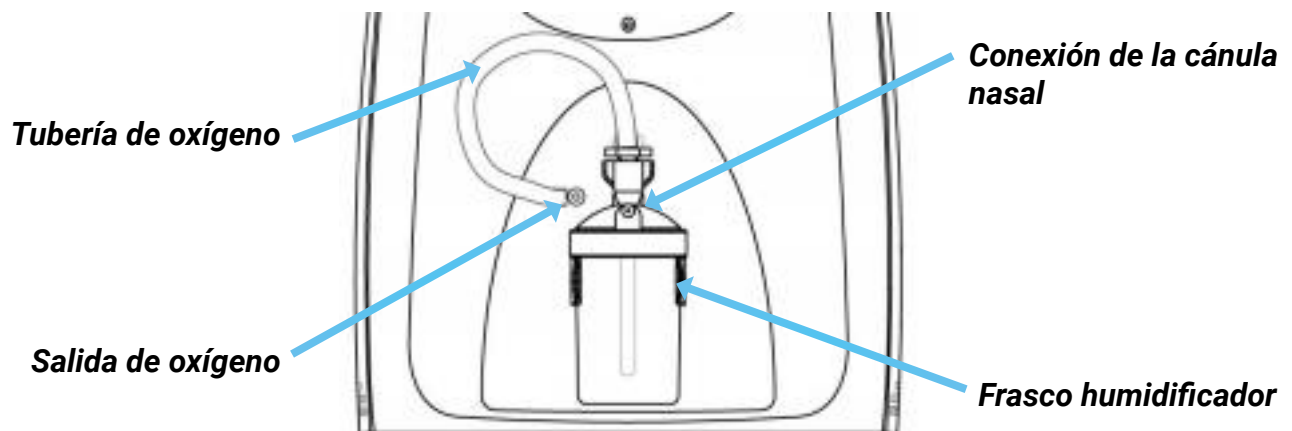

1. Retire el frasco y agregue agua destilada.
2. Coloque nuevamente el frasco. Conecte la manguera a la salida de oxígeno.
3. Presione el botón "I" (encendido). Presione el botón blanco para iniciar.
4. Utilice los botones para ajustar el flujo de oxígeno, siguiendo estrictamente la indicación médica.
5. Ajuste la cánula nasal en una posición que no bloquee el paso del aire, facilitando la inhalación del oxígeno.
6. Coloque la boquilla o utilice una máscara.
7. Al finalizar, apague el equipo. Presione el botón "O" (apagar) y, posteriormente, desconecte el cable de alimentación.
8. Retire el frasco, límpielo y guárdelo seco.

OBS: Si no desea utilizar el humidificador, conecte directamente la manguera de la cánula nasal o la máscara a la salida de oxígeno.



ATENÇÃO

La inhalación de oxígeno seco puede causar irritación, resequedad de las vías respiratorias y malestar. Si el usuario/paciente presenta dificultad para hablar, mantenga atención y evalúe la situación.

Desempeño de atomización:

La presión de salida para atomización es de 60 kPa a 250 kPa y el caudal máximo de aire es de 3 L/min. La tasa de atomización es de 0,2 mL/min.

- **Absorción:** Proceso de oxígeno seco.
- **Atomización:** Proceso de humidificación del oxígeno. Ajuste el flujo al mínimo.

TIEMPO

El tiempo de funcionamiento del equipo puede controlarse mediante los botones ⊕ y ⊖ del panel frontal. El LED parpadeará durante 5 segundos; cuando deje de parpadear, el tiempo quedará configurado.

Timer
00:24

Control remoto:

El equipo puede ser controlado remotamente (hasta 40 m) mediante el control remoto; los botones son los mismos que en el panel frontal del equipo.

Si el control no funciona, intente cambiar las pilas. Si el fallo persiste, contacte con el servicio técnico.



Si el equipo permanece mucho tiempo sin uso, retire las pilas del control remoto para evitar oxidación.

Ajuste de flujo:

Gire el botón del panel frontal para ajustar el flujo. Gírelo hacia la izquierda para aumentar el flujo y hacia la derecha para disminuirlo.

Cuanto mayor sea el valor del flujo, menor será la pureza del oxígeno.

Para el concentrador de oxígeno serie **GLZ3**, el flujo máximo recomendado es de 3 L/min; la concentración máxima recomendada es de 90%–96%.

Para el concentrador de oxígeno serie **GLZ5**, el flujo máximo recomendado es de 5 L/min; la concentración máxima recomendada es de 90%–96%.

Tiempo de uso actual:

En el panel "Time" se muestra el tiempo de funcionamiento durante la operación actual.

00:24

Tiempo total de uso:

En el panel "Total time" se muestra el tiempo total de uso del equipo.

Total time 0007

IDENTIFICACIÓN DE PROBLEMAS

ALARMA	MOTIVO	AUDIBLE	VISUAL	PROPIEDAD	MEDIDA
Baja Concentración	Concentración por debajo del 82%.	Bip único	Led amarillo encendido.	Baja	Continúe utilizando oxígeno de reserva.
Alta Temperatura	Temperatura superior a 70 °C.	Bip único	Led amarillo encendido. Cód. E35	Baja	Apague durante 5 minutos. Si continúa, contacte al servicio técnico.
Error en el Sensor de Oxígeno	Pérdida de comunicación con el sensor de oxígeno.	Bip único	Led amarillo encendido. Cód. E31	Baja	Continúe utilizando oxígeno de reserva.
Baja Tensión	Tensión inferior al 85%.	Bip único	Led amarillo encendido. Cód. E03	Baja	Apague y verifique la red eléctrica.

CÓDIGO	DESCRIPCIÓN DE FALLA
E02	Durante la operación, la presión cae repentinamente por debajo del límite de presión.
E03	La tensión eléctrica es inferior al 85% del valor normal.
E05	La presión excede el límite permitido (260 kPa) durante el funcionamiento.
E31	El concentrador no recibió datos del sensor de oxígeno.
E35	La temperatura detectada por el CNT supera el valor permitido.



ATENCIÓN

Es esencial que la botella humidificadora esté correctamente cerrada y sellada. Si existe alguna fuga, la alarma de seguridad por ausencia de flujo puede no funcionar adecuadamente, comprometiendo la detección de fallas en el suministro de oxígeno.

MANTENIMIENTO Y LIMPIEZA

Frasco:

Vaciar el frasco, limpiarlo y secarlo después de cada uso. Si presenta manchas, lavarlo con jabón neutro suave o con una solución de vinagre blanco caliente en proporción 1/3 para su limpieza.

Esponja del filtro:

La esponja del filtro debe limpiarse o sustituirse cada 100 horas de trabajo. Si el equipo permanece almacenado por mucho tiempo o expuesto al ambiente, la esponja debe ser lavada con agua.

Sujete y retire la esponja del filtro, ubicada en la entrada de aire.

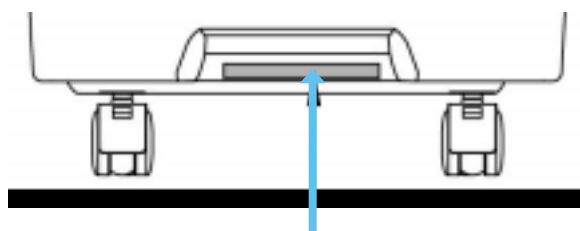

Entrada de la esponja del filtro

Tire de la ventana del filtro hacia abajo, retire la ventana y luego extraiga la esponja.

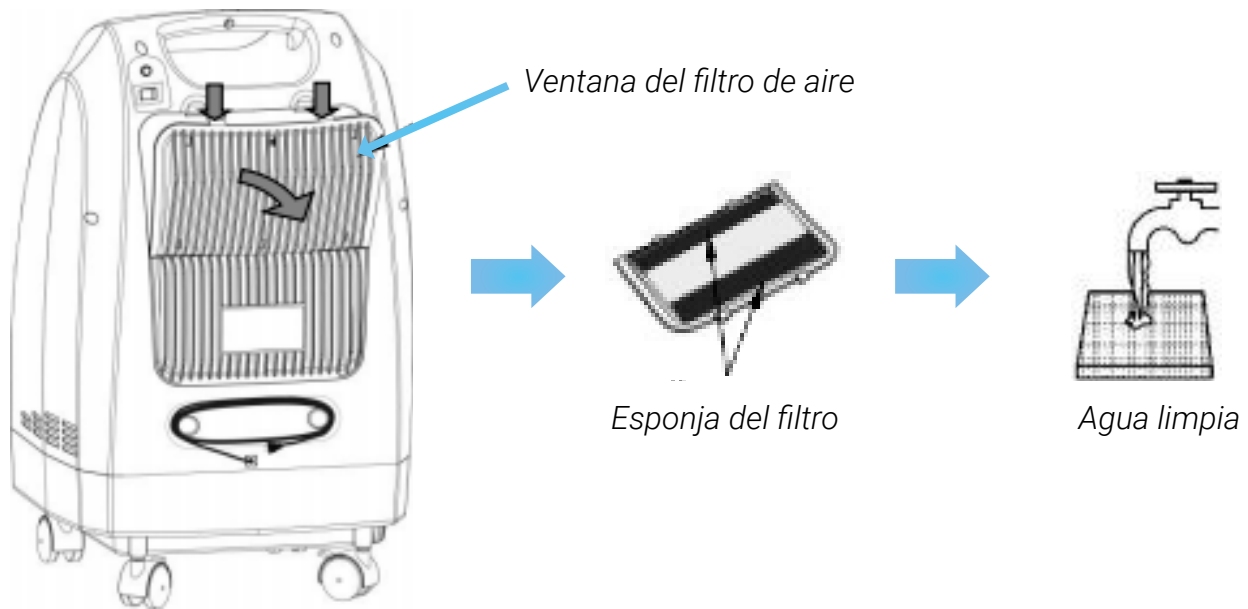

El filtro interno puede ser accedido una vez removida la ventana de aire.

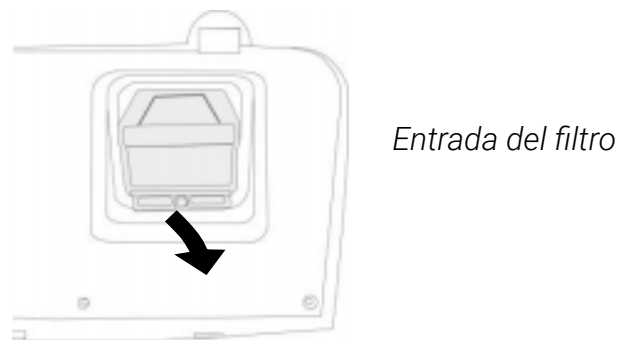

NOTA

Después de la limpieza, el filtro debe estar completamente seco antes de su uso; de lo contrario, se reducirá la vida útil del equipo.

Sustitución de Consumibles

Para garantizar el rendimiento y la pureza del oxígeno suministrado, los consumibles deben sustituirse conforme a las siguientes recomendaciones:

CONSUMIBLE	INTERVALO DE SUSTITUCIÓN
Cánula de oxígeno	Cada 1 mes
Frasco humidificador	Cada 6 meses
Filtro de aire	Cada 500 horas de funcionamiento.
Tamiz molecular	Cuando el equipo presente alarma de baja concentración de oxígeno, o cada 1 año / 10.000 horas de uso.
Limpieza general del equipo	Diaria o semanal, según el uso.

SOBRECARGA

Si ocurre una sobrecarga al encender el equipo (al encender y activarse la alarma de falla de energía), reinicie la máquina.

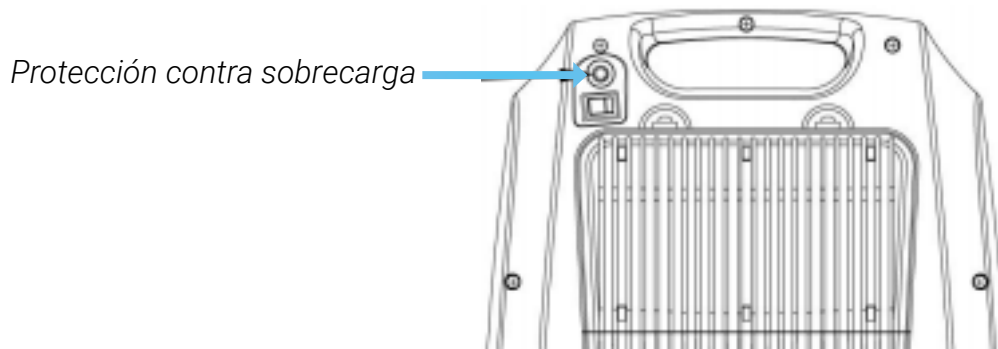

RESIDUOS

La eliminación de residuos como filtros, esponjas y el conjunto de atomización debe realizarse conforme a las leyes y normativas locales aplicables a la contaminación ambiental.

FUGA DE GAS

Conecte la cánula nasal a la salida de oxígeno.

Con el concentrador encendido, ajuste el medidor de flujo al valor deseado. El gas debe fluir libremente hacia la cánula nasal. Es posible oír o sentir el flujo de gas en la salida de la cánula.

Si no percibe el flujo de gas, Verifique si existe fuga en las conexiones de la cánula nasal, o Coloque el extremo de la cánula en un vaso con agua y observe si se forman burbujas.



IMPORTADO POR: GALZER IMPORTAÇÃO E EXPORTAÇÃO LTDA.
CNPJ: 38.658.832/0003-34
FABRICADO NA CHINA